

S00RP00EYMSM

MUBR 41571/2017 IOEK

Město Břeclav

Nařízení města Břeclavi č. 5/2017, kterým se vydává

Tržní řád

Rada města Břeclavi se na své schůzi dne 14. 6. 2017 usnesla vydat na základě ust. § 18 odst. 1 a 3 zákona č. 455/1991 Sb., o živnostenském podnikání (živnostenský zákon), ve znění pozdějších předpisů, v souladu s ust. § 11 odst. 1 a § 102 odst. 2 písm d) zákon 128/2000 Sb., o obcích (obecní zřízení), ve znění pozdějších předpisů, toto nařízení:

Článek 1

Místa pro nabídku, prodej zboží a poskytování služeb

- (1) Tržní řád je závazný pro celé území města bez ohledu na charakter prostranství a vlastnictví k němu.
- (2) Na území města je možno mimo provozovnu k tomuto účelu určenou kolaudačním rozhodnutím podle zvláštního zákona¹⁾ nabízet a prodávat zboží a poskytovat služby na jednotlivých tržních místech (dále též jen „místa pro nabídku, prodej zboží a poskytování služeb“) uvedených v příloze tohoto nařízení, která je jeho nedílnou součástí.
- (3) Příloha specifikuje místa pro nabídku, prodej zboží a poskytování služeb zejména:
 - a) podle druhu nabízeného a prodáváného zboží nebo poskytované služby,
 - b) podle toho, zda jsou provozována celoročně nebo dočasně,
 - c) podle doby prodeje, kapacity, sortimentu.
- (4) Místa pro nabídku, prodej zboží a poskytování služeb lze provozovat pouze na místech určených tímto nařízením a při splnění požadavků stanovených právními předpisy, včetně tohoto nařízení.
- (5) Tržní řád se nevztahuje na prodej zboží a poskytování služeb v restauračních zahrádkách na území města.
- (6) Jiné druhy nabídky, prodeje zboží nebo poskytování služeb, uskutečňované mimo provozovnu určenou k tomuto účelu kolaudačním rozhodnutím podle stavebního zákona, než které jsou upraveny tímto nařízením, je možné uskutečňovat při splnění požadavků stanovených zvláštními právními předpisy²⁾.
- (7) Nedotčena zůstávají zejména ustanovení zvláštních právních předpisů, dle nichž je možné uskutečňovat prodej pouze na základě správního aktu, zejména rozhodnutí správního orgánu³⁾.



Článek 2 Vymezení základních pojmů

Tržním místem pro účely tohoto nařízení se rozumí místo pro nabídku, prodej zboží a poskytování služeb mimo provozovnu určenou k tomuto účelu kolaudačním rozhodnutím podle zvláštního zákona¹⁾, které je uvedené v příloze tohoto nařízení. Místa pro nabídku, prodej zboží a poskytování služeb se rozdělují podle toho, zda jsou provozována celoročně nebo dočasně, dále podle druhu nabízeného a prodáváného zboží nebo poskytované služby a podle doby prodeje, kapacity a sortimentu.

Jednotlivým prodejním místem – vymezené místo, na kterém fyzická nebo právnická osoba nabízí, prodává zboží anebo poskytuje služby na prodejním stánku, pultu nebo jiném obdobném prodejním zařízení.

Provozovatelem – fyzická nebo právnická osoba oprávněná k provozování tržního místa.

Pochůzkovým prodejem – nabídka, prodej zboží a poskytování služeb bez prodejního zařízení uskutečňovaný mimo provozovnu určenou k tomu kolaudačním rozhodnutím podle stavebního zákona, při němž je potenciální zákazník nabídky, prodeje nebo poskytnutí služby vyhledáván prodejcem z okruhu osob pohybujících se na veřejně přístupných místech⁴⁾. Za pochůzkový prodej se pokládá nabízení, prodej zboží a poskytování služby za účelem dosažení zisku s použitím přenosného nebo neseného zařízení (konstrukce, tyče, závěsný pult, ze zavazadel, tašek a podobných zařízení) nebo přímo z ruky. Není rozhodující, zda ten, kdo zboží a služby nabízí, prodává a poskytuje, se přemísťuje nebo postává na místě.

Podomním prodejem – nabídka, prodej zboží a poskytování služeb bez prodejního zařízení mimo provozovnu určenou k tomuto účelu kolaudačním rozhodnutím podle stavebního zákona, kdy je bez předchozí objednávky nabízeno, prodáváno zboží a poskytovány služby osobami uživatelům nacházejících se mimo veřejně přístupná místa, zejména v různých obytných prostorech, například domech, bytech, apod.

Prodejcem – je fyzická nebo právnická osoba, která uskutečňuje nabídku, prodej zboží nebo poskytuje služby na jednotlivém prodejním místě, svým jménem a na svůj účet nebo svým jménem na účet třetí osoby nebo jménem a na účet třetí osoby.

Prodejním zařízením – je jakékoliv zařízení sloužící k nabídce, prodeji zboží nebo poskytování služeb, jehož umístěním dochází k záboru veřejného prostranství, zejména stánek, prodejní stůl či pult, vozík, stojan, apod., dále také automobil, přívěs nebo jiné vozidlo sloužící k nabídce, prodeji zboží nebo poskytování služeb. Prodejním zařízením nejsou zavazadla, z nichž je prodáváno zboží při drobném prodeji, nádoby, či krabice sloužící k přepravě zboží, dále jím nejsou běžné reklamní tabule umístěné bez současného vystavení nabízeného zboží.

Článek 3 Stanovení kapacity a přiměřené vybavenosti míst pro nabídku, prodej zboží a poskytování služeb

- (1) Kapacita jednotlivých tržních míst pro nabídku, prodej zboží a poskytování služeb je stanovena v příloze tohoto nařízení, a to vymezením prostoru v metrech čtverečních (upřesněno v mapovém zákresu v příloze).
- (2) Místa pro nabídku, prodej zboží a poskytování služeb musí být vybavena:
 - a) při prodeji oděvů odděleným prostorem a zrcadlem pro jejich vyzkoušení,
 - b) při prodeji obuvi místem ke zkoušení obuvi vsedě a obouvátkem (lžice na boty),
 - e) vybavením potřebným k předvedení zboží na žádost spotřebitele, umožňuje-li to povaha zboží⁵⁾ (zejména při prodeji elektrospotřebičů a elektronického zboží),



- c) při prodeji potravin zařízeními požadovanými zvláštními předpisy⁶⁾.
 - d) takovým osvětlením, které umožní spotřebiteli prohlédnout si prodávané zboží či produkt poskytovaných služeb, přečíst návod ke spotřebě a označení prodejních zařízení a zařízení k poskytování služeb podle zvláštních předpisů²⁾.
- (3) Nestanoví-li zvláštní předpis jinak, jednotlivé prodejní místo musí být prodejcem z nákupního prostoru viditelně označeno alespoň:
- a) obchodní firmou, jménem a příjmením fyzické osoby nebo názvem právnické osoby - prodejce,
 - b) identifikačním číslem prodejce, bylo-li přiděleno,
 - c) údajem o sídle nebo místě podnikání prodejce, nemá-li prodejce sídlo nebo místo podnikání, údajem o místě obdobjem,
 - d) jménem a příjmením osoby odpovědné za činnost na jednotlivém prodejním místě.
- (4) Prodejní zařízení pojízdného prodejce musí být označeno údaji dle odst. 3 písm. a) – c).

Článek 4

Doba nabídky, prodeje zboží a poskytování služeb na místech pro nabídku, prodej zboží a poskytování služeb

- (1) Místa pro nabídku, prodej zboží a poskytování služeb mohou být provozována po celý rok nebo pouze v určitém období roku s přihlédnutím k sortimentu nabízeného, prodávaného zboží a poskytovaných služeb a poptávky po nich. Doba nabídky, prodeje zboží a poskytování služeb na tržních místech je od 8.00 hodin do 18.00 hodin, pokud v příloze tohoto nařízení není pro jednotlivá tržní místa stanoveno jinak. Do této doby se započítá i doba úklidu.
- (2) Povinnost dodržovat obecně závaznou vyhlášku města č. 5/2015, o veřejném pořádku a čistotě města, ve znění obecně závazné vyhlášky č. 1/2016, upravující pořádání veřejných hudebních produkcí a odpovědnost za dodržování stanovených limitů hladiny hluku a vibrací podle zvláštních předpisů⁷⁾ zůstávají tímto nařízením nedotčeny.

Článek 5

Pravidla pro udržování čistoty a bezpečnosti míst pro nabídku, prodej zboží a poskytování služeb

Provozovatelé, prodejci zboží a poskytovatelé služeb na místech pro nabídku, prodej zboží a poskytování služeb jsou povinni:

- a) dodržovat všechna ustanovení daná obecně závaznými právními předpisy, obecně závaznými vyhláškami a nařízeními města, zejména tržním řádem tak, aby vyhověli zejména hygienickým a zdravotním požadavkům daného prodeje zboží nebo poskytování služeb,
- b) zabezpečovat čistotu prodejních míst, po skončení doby prodeje je zanechat čisté a uklizené,
- c) k nabídce zboží, jeho prodeji a poskytování služeb užívat jen místa k tomu určená, není přípustné cokoli odkládat mimo vymezené jednotlivé prodejní místo, ani přes plochy veřejné zeleně navážet zboží, všechny odpadky jsou prodejci povinni ukládat do odpadových nádob,



- d) při zásobování respektovat časové nebo prostorové vymezení vjezdu zásobovacích motorových vozidel tak, aby to žádným způsobem neomezilo bezpečnost a plynulost silničního provozu a bezpečnost prodávajících i kupujících,
- e) udržovat volné komunikace, průchody a únikové cesty a při zásobování a manipulaci se zbožím musí dbát zvýšené opatrnosti.

Článek 6

Pravidla k zajištění řádného provozu míst pro nabídku, prodej zboží a poskytování služeb

Provozovatel míst pro nabídku, prodej zboží a poskytování služeb je povinen:

- a) prodejní místa provozovat v souladu s tímto tržním řádem,
- b) vést řádnou evidenci prodejců zboží a poskytovatelů služeb včetně údaje o druhu jimi prodávaného zboží či poskytované služby,
- c) zajistit, aby zde nebyl realizován prodej mimo jednotlivé prodejní místo,
- d) hlásit bezprostředně porušení tohoto nařízení města při prodeji zboží nebo poskytování služeb prodejcem oprávněným úředním osobám nebo strážníkům městské policie.

Článek 7

Zakázané druhy prodeje zboží a poskytovaných služeb

- (1) Pochůzkový prodej a podomní prodej se na území města Břeclav zakazuje.
- (2) Nedotčeny zůstávají zákazy nebo omezení sortimentu dle zvláštních předpisů⁸⁾.

Článek 8

Kontrola

Kontrola nad dodržováním povinností stanovených tímto nařízením je prováděna podle zvláštních předpisů⁹⁾.

Článek 9

Sankční ustanovení

Porušení povinností stanovených tímto nařízením se postihuje podle zvláštních předpisů¹⁰⁾.

Článek 10

Závěrečná ustanovení

- (1) Práva a povinnosti prodejců zboží, poskytovatelů služeb a provozovatelů stanovená zvláštními právními předpisy nejsou tímto nařízením dotčena.

- (2) Zrušuje se nařízení města Břeclavi č. 3/2013, kterým se vydává tržní řád, ve znění pozdějších nařízení.
- (3) Toto nařízení nabývá účinnosti patnáctým dnem následujícím po dni jeho vyhlášení.

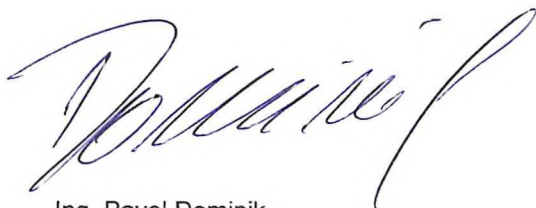

Ing. Pavel Dominik
starosta



Ing. Jaroslav Válka
místostarosta

Poznámky:

- ¹⁾ Zákon č. 183/2006 Sb., o územním plánování a stavebním řádu (stavební zákon), ve znění pozdějších předpisů.
- ²⁾ Například § 17 odst. 10 zákona č. 455/1991 Sb., o živnostenském podnikání (živnostenský zákon), ve znění pozdějších předpisů.
- ³⁾ Například § 25 zákona č. 13/1997 Sb., o pozemních komunikacích, ve znění pozdějších předpisů.
- ⁴⁾ Veřejně přístupná místa jsou veřejná prostranství (§34 zákona č. 128/2000 Sb., o obcích (obecní zřízení), ve znění pozdějších předpisů) a další místa veřejně přístupná i s omezením.
- ⁵⁾ § 15 zákona č. 634/1992 Sb., o ochraně spotřebitele, ve znění pozdějších předpisů.
- ⁶⁾ Například vyhláška č. 137/2004 Sb., o hygienických požadavcích na stravovací služby a o zásadách osobní a provozní hygieny při činnostech epidemiologicky závažných, ve znění vyhlášky č. 602/2006 Sb., zákon č. 110/1997 Sb., o potravinách a tabákových výrobcích a o změně a doplnění některých souvisejících zákonů, ve znění pozdějších předpisů a prováděcí vyhlášky k tomuto zákonu.
- ⁷⁾ Nařízení vlády č. 272/2011 Sb., o ochraně zdraví před nepříznivými účinky hluku a vibrací, v platném znění.
- ⁸⁾ Například vyhláška č. 99/1995 Sb., o skladování výbušnin, ve znění pozdějších předpisů, § 25 zákona č. 166/1999 Sb., o veterinární péči a o změně některých souvisejících zákonů (veterinární zákon), ve znění pozdějších předpisů, vyhláška č. 289/2007 Sb., o veterinárních a hygienických požadavcích na živočišné produkty, které nejsou upraveny přímo použitelnými předpisy Evropských společenství, ve znění pozdějších předpisů, zákon č. 258/2000 Sb., o ochraně veřejného zdraví a o změně některých souvisejících zákonů, ve znění pozdějších předpisů.
- ⁹⁾ Například zákon č. 553/1991 Sb., o obecní policii, ve znění pozdějších předpisů, zákon č. 455/1991 Sb., o živnostenském podnikání (živnostenský zákon), ve znění pozdějších předpisů, a jiné.
- ¹⁰⁾ Například zákon č. 128/2000 Sb., o obcích (obecní zřízení), ve znění pozdějších předpisů, zákon č. 250/2016 Sb., o odpovědnosti za přestupky a řízení o nich, zákon č. 251/2016 Sb., o některých přestupcích, a jiné.



Vyvěšeno: 15.6.2014

Sejmuto: 3.4.2014 



Příloha k Nařízení města Břeclavi č. 5/2017

Tržní místa

1. Břeclav – plocha na parc. č. 5354/1, 5354/2, 5354/3, 4209/12 v k.ú. Břeclav – prostranství před KD Delta

Kapacita tržního místa v m² – viz. mapa: 1036 m²

Mapka:

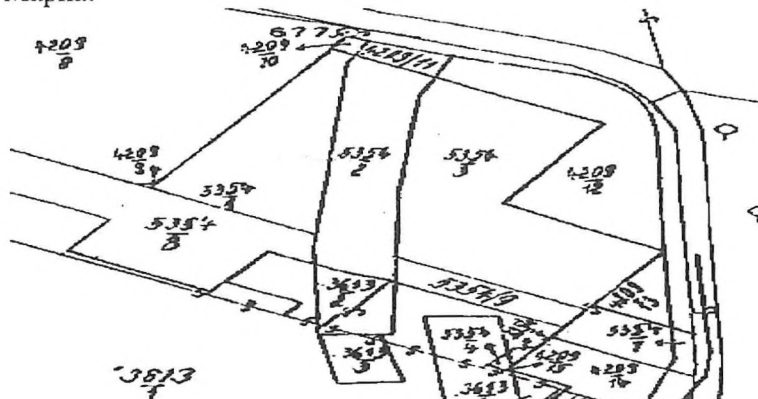

Provozovatel: KD Delta Břeclav, Město Břeclav

Doba prodeje: celoročně, 8.00 – 18.00 hod

Sortiment: prodej potravinářského a nepotravinářského zboží

2. Břeclav – plocha na parc. č. 3729/5 v k.ú. Břeclav – prostranství na Sadech 28.října před Gymnáziem

Kapacita tržního místa v m² – viz. mapa: 800 m²

Mapka:

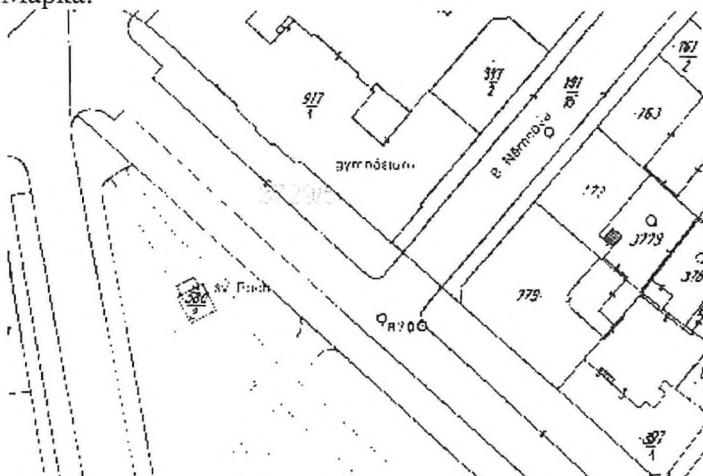

Provozovatel: Město Břeclav

Doba prodeje: celoročně, 8.00 – 18.00 hod

Sortiment: prodej potravinářského a nepotravinářského zboží



3. Břeclav – plocha na parc. č. 3729/2, 3729/41 v k.ú. Břeclav – prostranství na ul. J. Palacha před Shopping centrem

Kapacita tržního místa v m² – viz. mapka: 360 m²

Mapka:

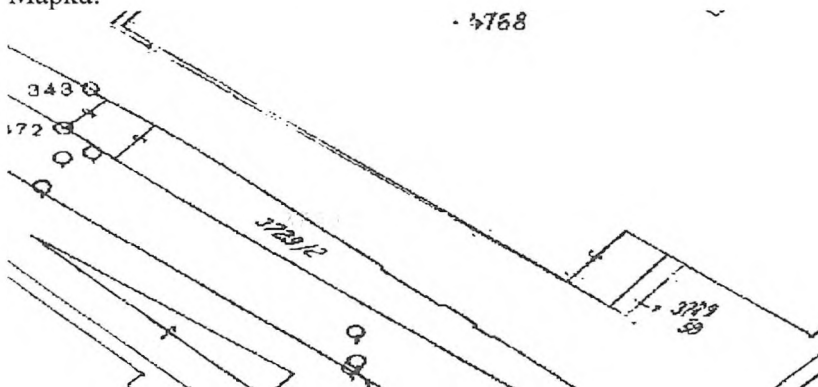

Provozovatel: Město Břeclav

Doba prodeje: celoročně, 8.00 – 18.00 hod

Sortiment: prodej potravinářského a nepotravinářského zboží

4. Břeclav – plocha na parc. č. 290/1, 290/7 v k.ú. Břeclav – prostranství na ul. J. Palacha u Drogerie Schmied

Kapacita tržního místa v m² – viz. mapka: 200 m²

Mapka:

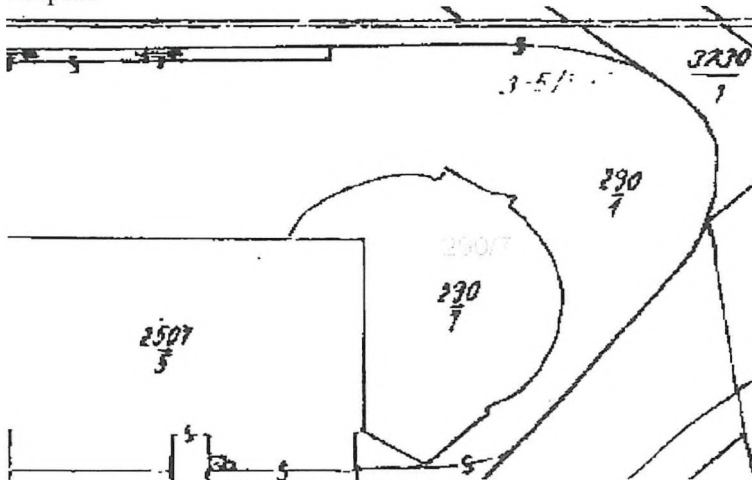

Provozovatel: Město Břeclav, p. Schmied Jaroslav

Doba prodeje: celoročně, 8.00 – 18.00 hod

Sortiment: prodej potravinářského a nepotravinářského zboží, výpěstky ze zahrádky

5. Břeclav – plocha na parc. č. 251/2 v k.ú. Břeclav – prostranství na ul. J. Palacha u Potravin Schmied

Kapacita tržního místa v m² – viz. mapka: 90 m²

Mapka:

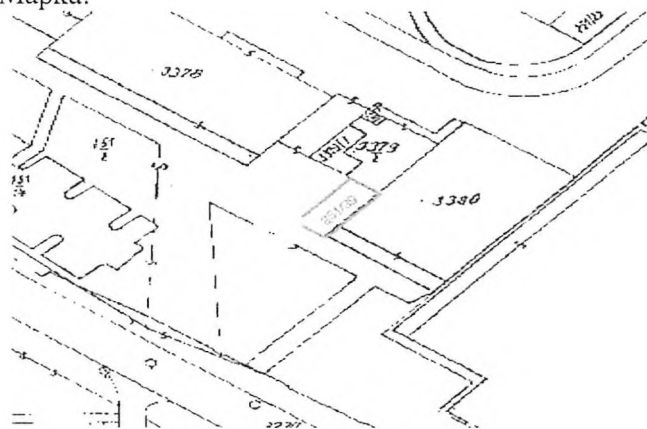

Provozovatel: Město Břeclav

Doba prodeje: celoročně, 8.00 – 18.00 hod

Sortiment: prodej výpěstků ze zahrady, prodej kaprů, prodej jmelí

6. Břeclav – plocha na parc. č. 310/1 v k.ú. Břeclav – prostranství na nábřeží Komenského

Kapacita tržního místa v m² – viz. mapka: 20 m²

Manka:

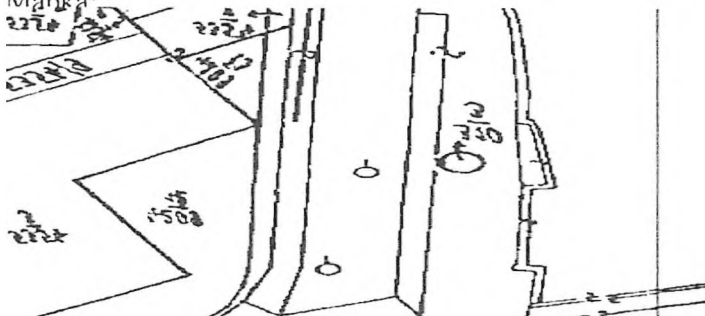

Provozovatel: Město Břeclav

Doba prodeje: měsíc prosinec, 8.00 – 18.00 hod

Sortiment: prodej kaprů

7. Břeclav – plocha na parc. č. 422/1 na ul. třída 1.máje v k.ú. Břeclav - u prodejny Billa

Kapacita tržního místa v m² – viz. mapka: 150 m²

Manka:

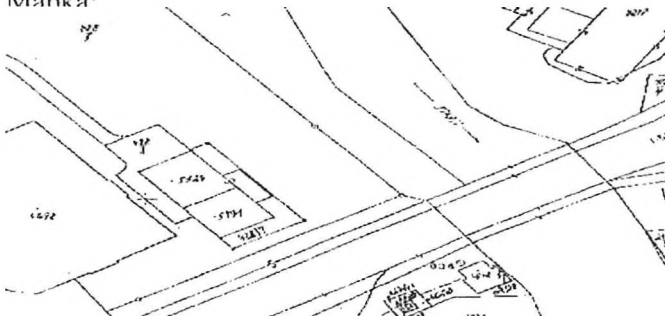

Provozovatel: Město Břeclav

Doba prodeje: celoročně, 8.00 – 21.00 hod

Sortiment: prodej potravinářského a nepotravinářského zboží



8. Břeclav – plocha na parc. č. 5376/1 v k.ú. Břeclav na třídě 1.máje u prodejny Lidl

Kapacita tržního místa v m² – viz. mapka: 150 m²

Mapka:

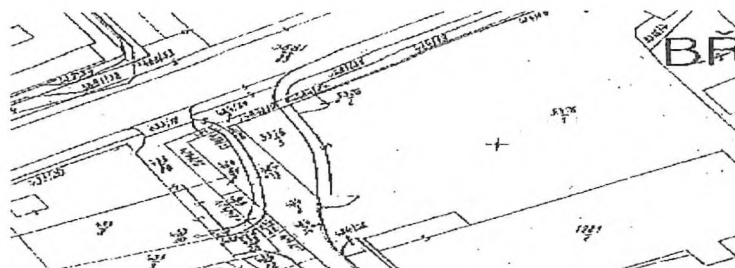

Provozovatel: Lidl Česká republika v.o.s.

Doba prodeje: měsíc prosinec, 8.00 – 20.00 hod

Sortiment: prodej vánočních stromků, prodej kaprů

9. Břeclav – plocha na parc. č. 429/50 v k.ú. Břeclav na třídě 1.máje u prodejny Penny Market

Kapacita tržního místa v m² – viz. mapka: 20 m²

Mapka:

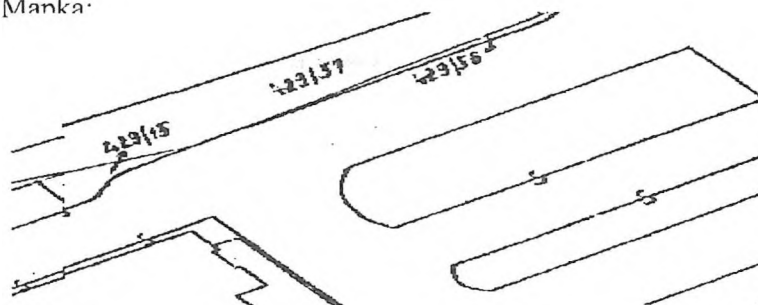

Provozovatel: K+R Projekt s.r.o.

Doba prodeje: měsíc prosinec, 8.00 – 20.00 hod

Sortiment: prodej kaprů

10. Břeclav – plocha na parc. č. 436/1, 436/2 v k.ú. Břeclav na ul. Pod Zámek

Kapacita tržního místa v m² – viz. mapka: 9459 m²

Mapka:

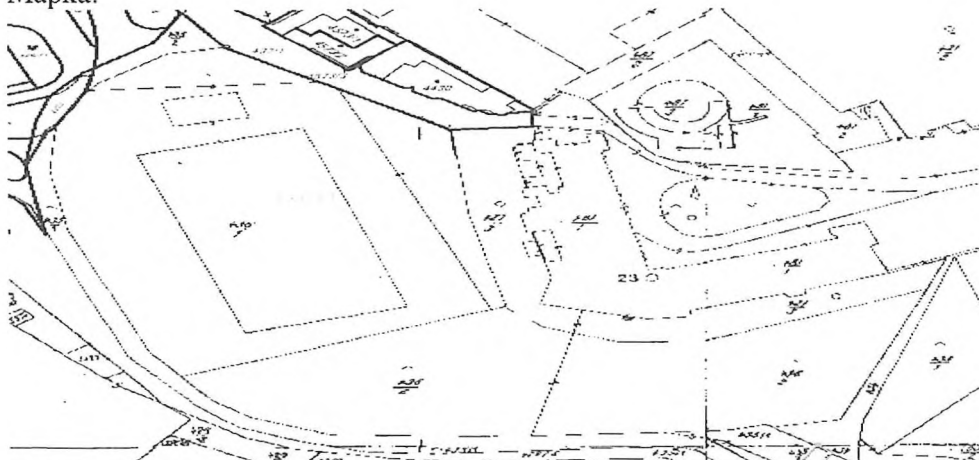

Provozovatel: Město Břeclav

Doba prodeje: při konání kulturních akcích, 8.00 – 24.00 hod

Sortiment: prodej potravinářského a nepotravinářského zboží

11. Břeclav – plocha na parc. č. 481/1 na Zámeckém náměstí v k.ú. Břeclav

Kapacita tržního místa v m² – viz. mapka: 300 m²

Mapka:

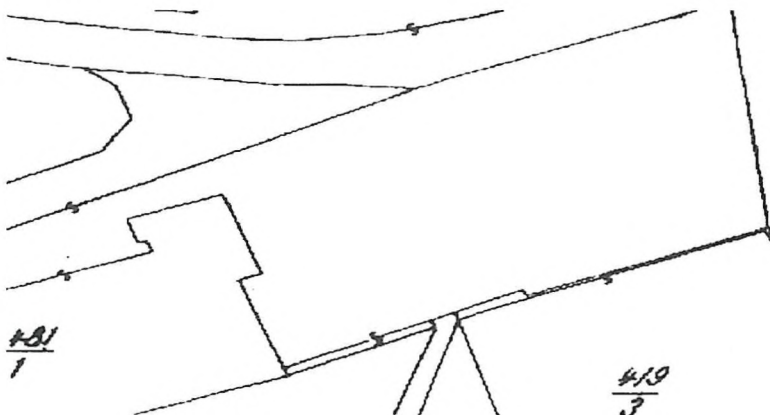

Provozovatel: Město Břeclav

Doba prodeje: při konání kulturních akcí, 8.00 – 24.00 hod

Sortiment: prodej potravinářského a nepotravinářského zboží

12. Břeclav – plocha na parc. č. 1345/15 v k.ú. Poštorná, ul. Hraniční, u Hypermarketu Albert

Kapacita tržního místa v m² – viz. mapka: 300 m²

Mapka:

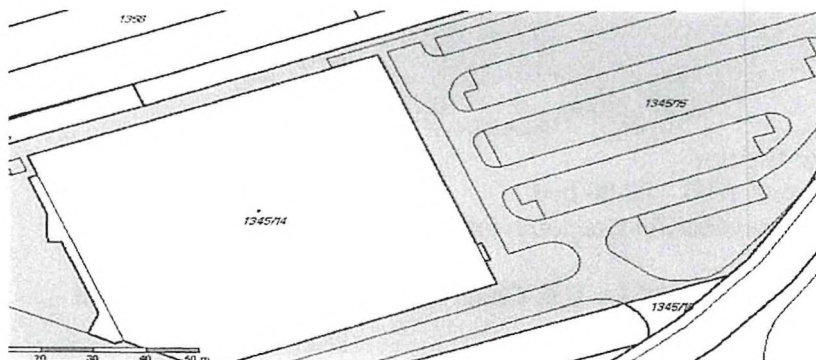

Provozovatel: ING Lease (C.R.)

Doba prodeje: celoročně, 8.00 – 21.00 hod

Sortiment: prostor určený pro prodej potravinářského a nepotravinářského zboží

13. Břeclav – plocha na parc. č. 8/1 v k.ú. Poštorná, na ul. Tylova – zelená plocha za kostelem

Kapacita tržního místa v m² – viz. mapka: 4701 m²



Mapka:

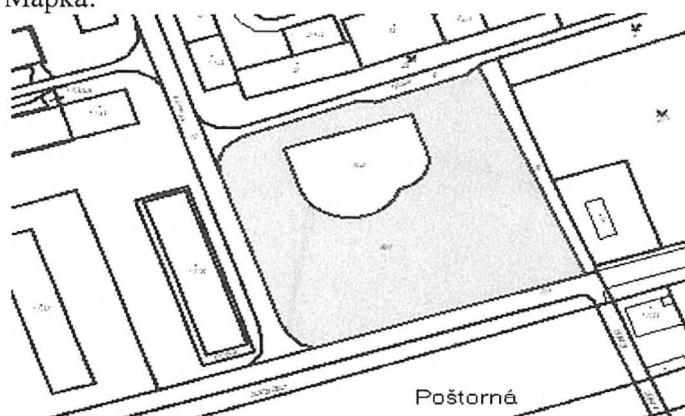

Provozovatel: Město Břeclav

Doba prodeje: při konání tradičních hodů v městské části Poštorná, 8.00 – 22.00 hod

Sortiment: prodej potravinářského a nepotravinářského zboží

14. Břeclav – plocha na parc. č. 983/3 a p.č. 985 v k.ú. Poštorná , na ul. Rovnice

Kapacita tržního místa v m² – viz. mapka: 800 m²

Mapka:

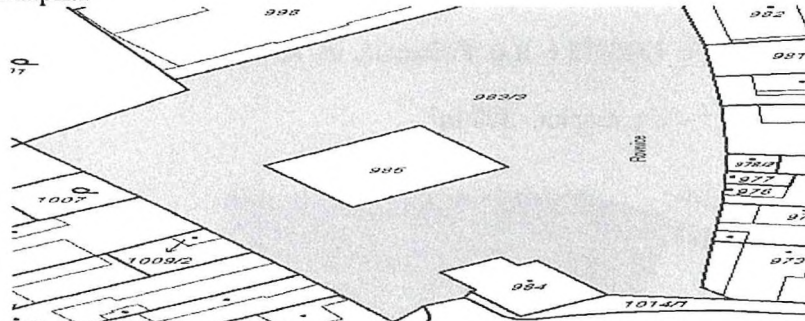

Provozovatel: Město Břeclav

Doba prodeje: celoročně, 8.00 – 22.00 hod

Sortiment: prodej potravinářského a nepotravinářského zboží

15. Břeclav – plocha na parc. č. 688/1 v k.ú. Charvátská Nová Ves, ul. Lednická – u pošty

Kapacita tržního místa v m² – viz. mapka: 20 m²

Mapka:

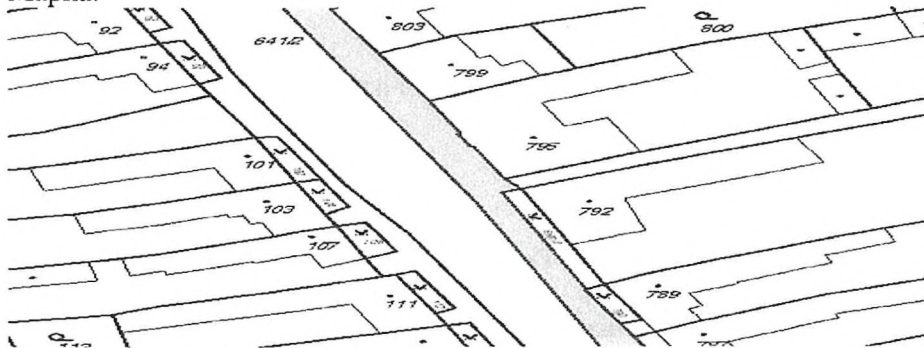

Provozovatel: Město Břeclav

Doba prodeje: celoročně, 8.00 – 18.00 hod

Sortiment: prodej potravinářského a nepotravinářského zboží



16. Břeclav – plocha na parc. č. 2102 v k.ú. Charvátská Nová Ves, sídl. Na Valtické na parkovišti u ZŠ

Kapacita tržního místa v m² – viz. mapka: 100 m²

Mapka:

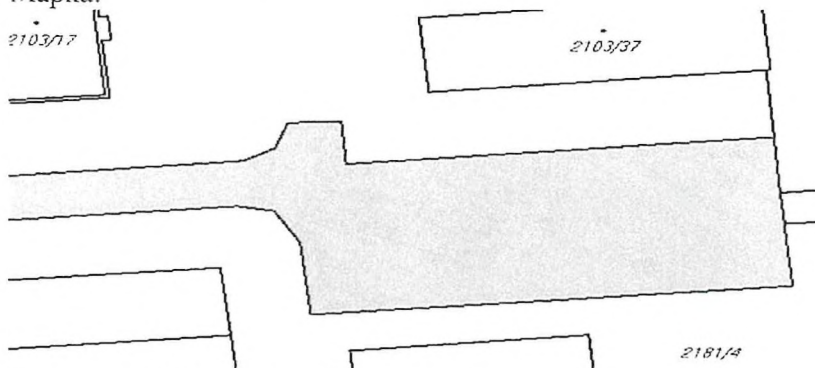

Provozovatel: Město Břeclav

Doba prodeje: celoročně, 8.00 – 18.00 hod

Sortiment: prodej potravinářského a nepotravinářského zboží

17. Břeclav – plocha na parc. č. 354/3, 355 v k.ú. Charvátské Nová Ves, ul. Tyršův Sad, Kpt. Nálepky

Kapacita tržního místa v m² – viz. mapka: 3500 m²

Mapka:

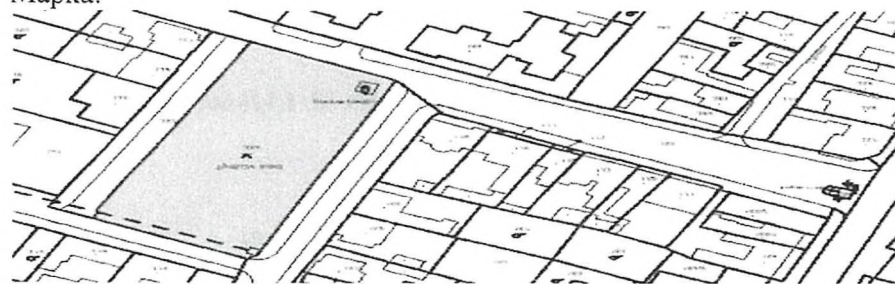

Provozovatel: Město Břeclav

Doba prodeje: při konání tradičních hodů v městské části Charvátská Nová Ves, 8.00 – 22.00 hod

Sortiment: prodej potravinářského a nepotravinářského zboží

18. Břeclav – plocha na parc. č. st. 117/3 v k.ú. Břeclav, ul. Gen. Šimka, parkoviště na křižovatce ul. Školní x Gen. Šimka

Kapacita tržního místa v m² – viz. mapka: 30 m²

Mapka:

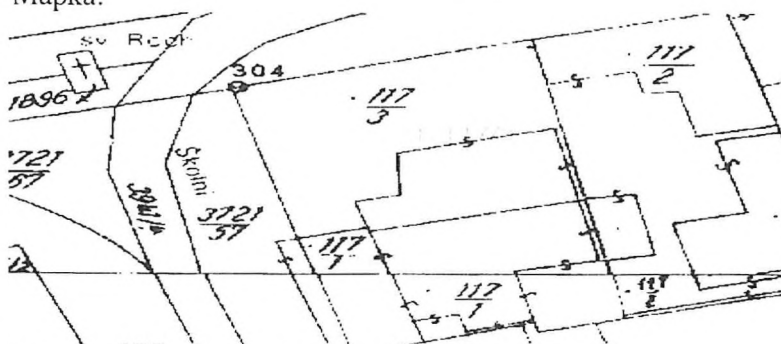

Provozovatel: Město Břeclav

Doba prodeje: celoročně, 8.00 – 18.00 hod

Sortiment: prodej potravinářského a nepotravinářského zboží

**19. Břeclav – plocha na parc. č. 3721/64 ul. Gen. Šimka, 3721/65 U Rybníka,
3721/1 ul. Hřbitovní v k.ú. Břeclav**

Kapacita tržního místa v m² – viz. mapka: 1500 m²

Mapka:

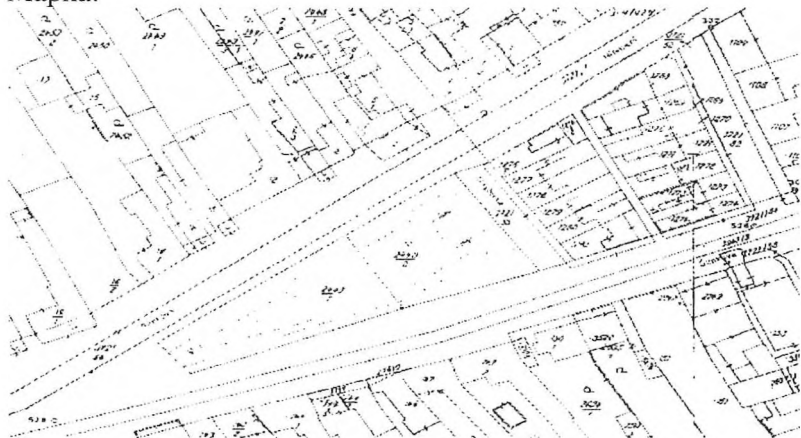

Provozovatel: Město Břeclav

Doba prodeje: při konání tradičních hodů v městské části Stará Břeclav,
8.00 – 22.00 hod

Sortiment: prodej potravinářského a nepotravinářského zboží

**20. Břeclav – plocha na parc. č. 2639/88 v k.ú. Břeclav, na ul. Lidická na zelené ploše
před prodejnou Barum**

Kapacita tržního místa v m² – viz. mapka: 100 m²

Mapka:

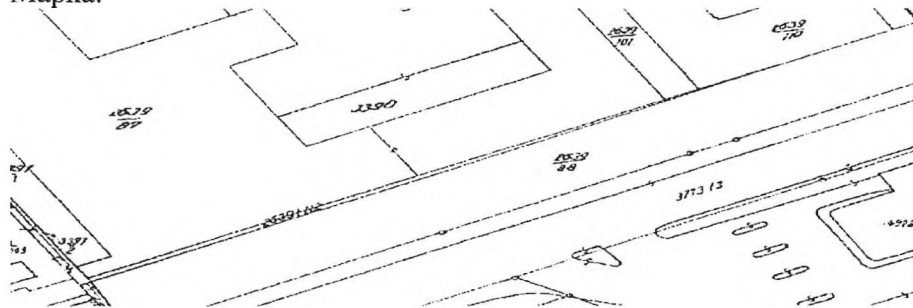

Provozovatel: ContiTrade Services s.r.o.

Doba prodeje: celoročně, 8.00 – 22.00 hod

Sortiment: prodej potravinářského a nepotravinářského zboží

**21. Břeclav – plocha na parc. č. 623/47 v k.ú. Břeclav, na ul. Lidická před obchodním
domem Tesco**

Kapacita tržního místa v m² – viz. mapka: 300 m²



Mapka:



Provozovatel: Tesco Stores ČR a.s.

Doba prodeje: celoročně, 8.00 – 24.00 hod

Sortiment: prostor pro prodej potravinářského a nepotravinářského zboží

22. Břeclav – plocha na parc. č. 2785 v k.ú. Poštorná, na třídě 1.máje, bývalé fotbalové hřiště

Kapacita tržního místa v m² – viz. mapka: 9403 m²

Mapka:

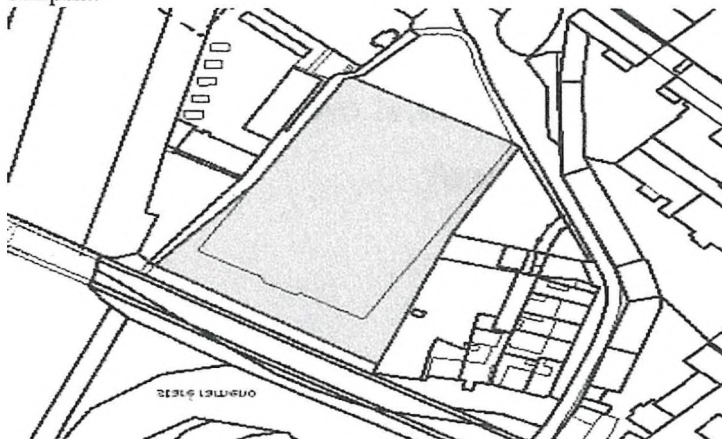

Provozovatel: TJ Tatran Poštorná, z.s.

Doba prodeje: celoročně, 8.00 – 22.00 hod

Sortiment: prostranství pro umístění cirkusu a prodej spojený s uvedenou činností

23. Břeclav – plocha na parc. č. 433/9, 433/8, 433/20 v k.ú. Břeclav, na třídě 1.máje, zpevněná plocha před areálem Městského sportovního klubu Břeclav

Kapacita tržního místa v m² – viz. mapka: 820 m²

Mapka:

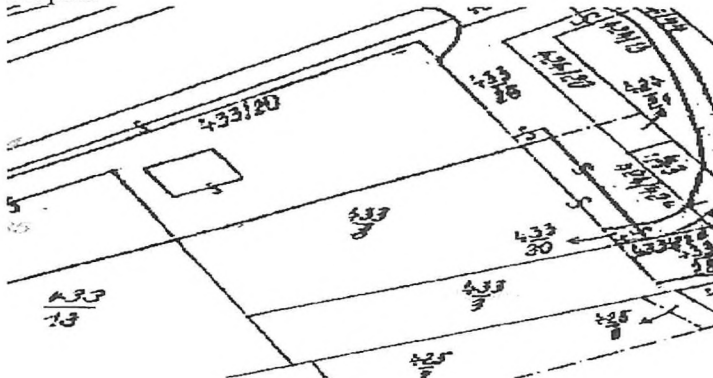

Provozovatel: Městský sportovní klub Břeclav, p. Vavrečan Jan
Doba prodeje: celoročně, 8.00 – 22.00 hod
Sortiment: prodej potravinářského a nepotravinářského zboží

24. Břeclav – plocha na parc. č. 3739/2 v k.ú. Břeclav, lokalita Pohansko

Kapacita tržního místa v m² - viz. mapka: 4327 m²

Mapka:

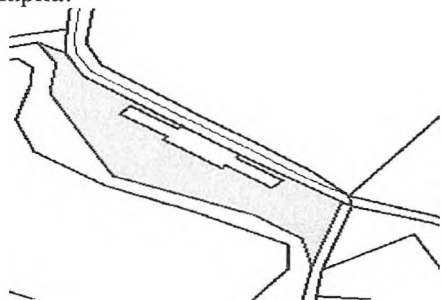

Provozovatel: Město Břeclav
Doba prodeje: celoročně, 8.00 – 22.00 hod
Sortiment: prodej potravinářského a nepotravinářského zboží

25. Břeclav – plocha na parc. č. 1652 v k.ú. Poštorná, ul. Osvobození – parkoviště u kostela

Kapacita tržního místa v m² – viz mapka: 1804 m²

Mapka:

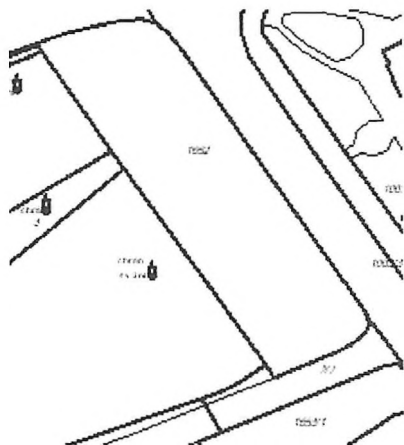

Provozovatel: Město Břeclav
Doba prodeje: celoročně, 8.00 – 18.00 hod
Sortiment: pouze pro pojízdný prodej z auta potravinářského a nepotravinářského zboží

